

Expérience
Innovation
Qualité
Rentabilité

OLETTO

Thermo Asphalt Container/Hot-Box



Le Hot-Box ou conteneur iso thermique d'OLETTO garde l'enrobé chaud toute la journée. Il est idéal pour la réfection routière là où peu d'asphalte est nécessaire mais à beaucoup d'endroit différents

L'isolation maintient la chaleur

Portes de chargement

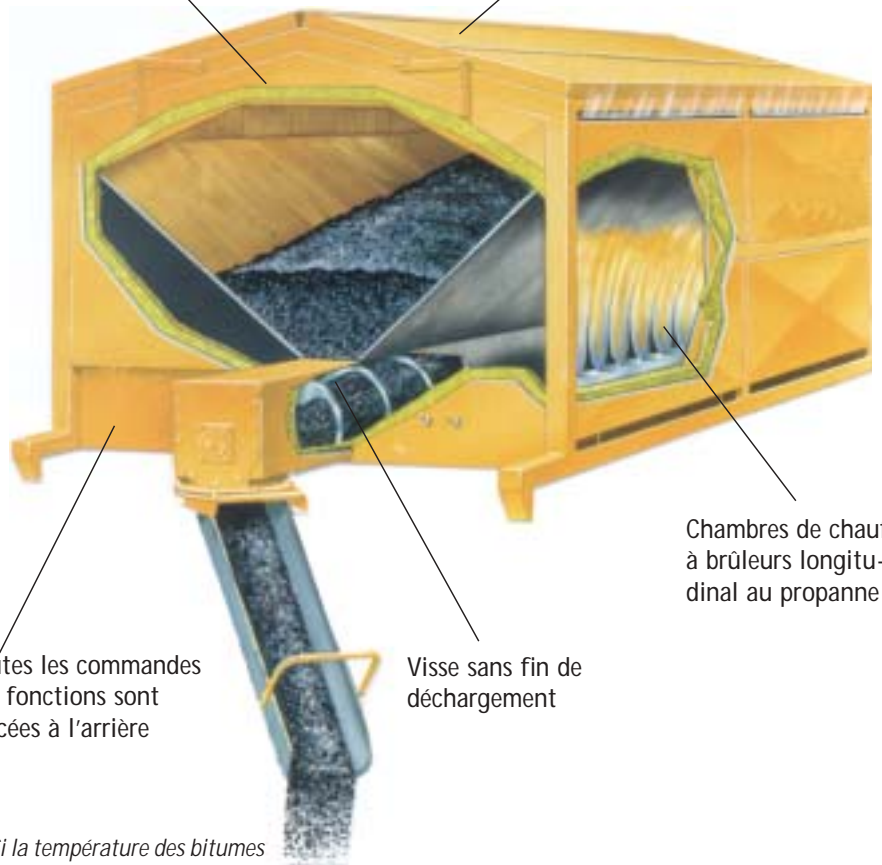

Chambres de chauffe à brûleurs longitudinal au propane

Toutes les commandes des fonctions sont placées à l'arrière

Visse sans fin de déchargement

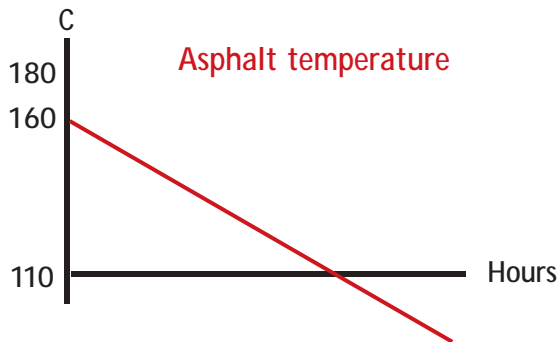

Si la température des bitumes va en-dessous des 115°C, la qualité de réparation sera inacceptable et d'une durée de vie courte. Un résultat comme la photo plus haut à gauche.

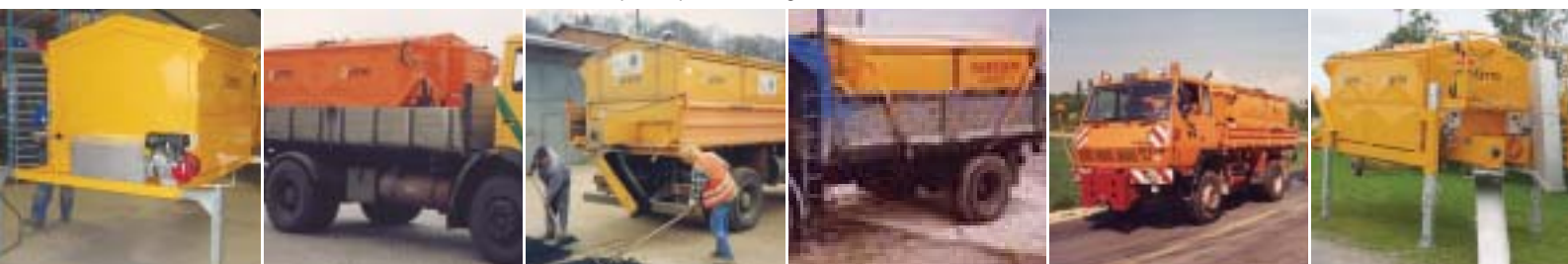

Efficacité dans l'entretien routier

QUELQUES AVANTAGES DU HOT-BOX



Contrôle électrique des commandes



Commande à distance en option



Contrôle électronique de la température



Les bouteilles de gaz à l'avant ou de côté



Plateforme standard au-dessus du moteur



Ouverture des portes de chargement



Œil de prise en charge



Rotation de la charge standard

OPTIONS ; MOTEURS ET HYDRAULIQUE



Pompe hydraulique fonctionnant sur l'hydraulique du camion



Moteur de 11 cv Honda (pour AF 25 uniquement)



Moteur Honda de 13 cv à l'essence ou au propane



Moteur Hatz standard ou silencieux de 20 cv

COMMENT TRANSPORTER ET ENMAGASINER LE CONTENEUR



En permanence sur camion



En permanence sur rmorque



Pieds mécanique pour benne élévatrice



Pieds hydraulique pour toutes sortes de camion, emploi conteneur plein



Système à crochet de prise de conteneur

* Certaines caractéristiques ne sont pas valables pour le AF25

ACCESSOIRES SÉPARÉES



Décharge pour pelletage



Epandeur



Marteau hydraulique



Extension de chute pour camion à fond haut

OPTIONS ET ACCESSOIRES INTÉGRÉS



Double chambre

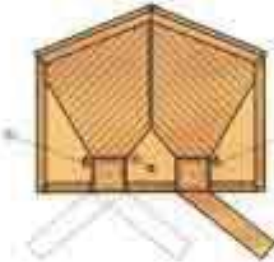

Vrille en Hardox



Double chambre



Extension de décharge par convoyeur de 2,2 m



Extension de décharge par visse sans fin de 2,2 m



Écouille d'inspection et de nettoyage avec système de sécurité



Prise hydraulique externe



Brûleur au propane externe



Vaporisateur d'anti adhérent



Ouverture des portes de chargements hydraulique



Maintien à température de la vrille pour nuités



Élévation des bouteilles de gaz



Extincteur dans boîtier



Gyrophare



Application d'émulsion d'accrochage

MODÈLE	AF25	AF50	AF50/2K	AF75	AF75/2K	AF100	AF100/2K	AF100/H	AF100/2K/H
Nombre de chambres	1	1	2	1	2	1	2	1	2
Thermomètre	Analogue *)	Digitale	Digitale	Digitale	Digitale	Digitale	Digitale	Digitale	Digitale
Réglage de la température	Manuele *)	Automatique	Automatique	Automatique	Automatique	Automatique	Automatique	Automatique	Automatique
Type de brûleur	Flamme directe	Lamelles	Lamelles	Lamelles	Lamelles	Lamelles	Lamelles	Lamelles	Lamelles
Volume maximal m ³	1,4	2,8	3,4	4,2	5,1	5,5	6,9	7,5	8,8
Capacité maximale +/- t	3,1	6,2	7,5	9,3	11,4	12,2	15,5	16,7	19,6
Charge admissible camion t	4,0	7,78	9,2	11,1	13,4	14,3	17,9	18,9	22,0
Poids à vide kg	950	1500	1700	1800	2000	2100	2350	2200	2450
Consommation kg/h	1	2	2	3	3	4	4	5	5
Couleur standard, jaune**	RAL 1007								
Isolation	Au pourtour 50 mm, au fond 30 mm								
Pression du gaz	1 bar								

*) certaines caractéristiques ne sont pas valables pour le AF25

**) Autres couleurs possible sur simple demande (RAL)

Model:	AF25	AF50	AF50/2K	AF75	AF75/2K	AF100	AF100/2K	AF100/H	AF100/2K/H
A	2765	3810	3810	4810	4810	5810	5810	5810	5810
B	410	550	550	550	550	550	550	550	550
C	1605	2300	2300	3300	3300	4300	4300	4300	4300
D	750	800	800	800	800	800	800	800	800
E	410	460	460	460	460	460	460	460	460
F	1560	2460	2460	3460	3460	4460	4460	4460	4460
G	250	250	250	250	250	250	250	250	250
H	1620	1620	1700	1620	1700	1620	1700	1950	2030
I	1600	2000	2000	2000	2000	2000	2000	2000	2000

Toutes les dimensions sont en mm. Les spécificités et les dimensions sont sujette à des modifications sans avertissement préalable

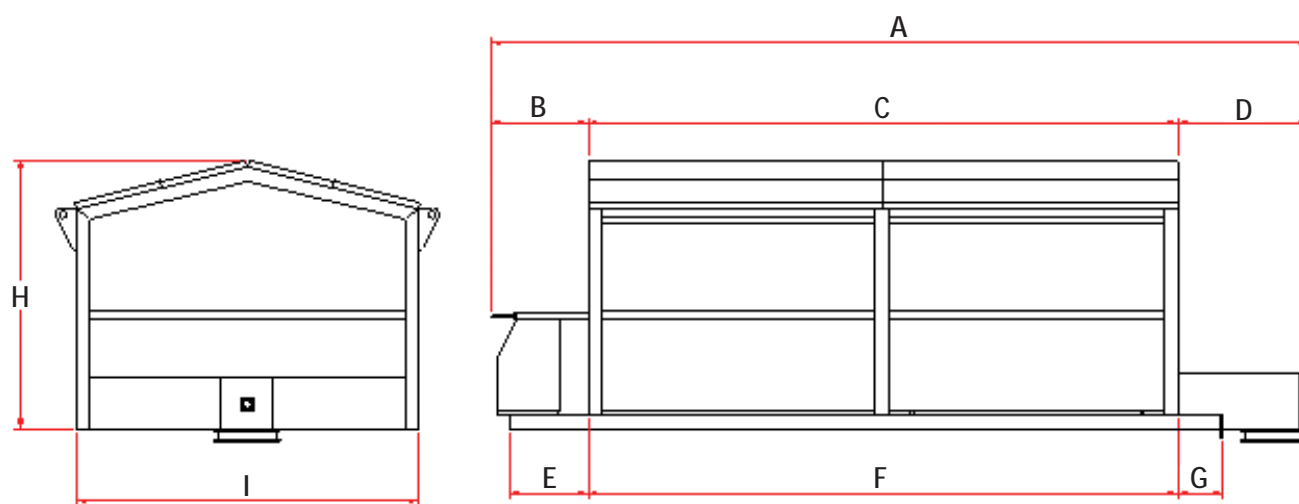

Fabrication::

Dan-varme

Falkevej 14
 Balling, DK-7860 Spøttrup, Denmark
 Tel: +45 97 56 41 08
 Fax: +45 97 56 47 34
 Courriel: bs@danvarme.dk

Vente hors Danemark

OLETTO SALES

Haandvaerkervej 159
 DK-8600 Silkeborg, Denmark
 Tel: +45 70 23 24 98
 Fax: +45 70 20 62 37
 Courriel: oletto@rostech.dk
 Site www.oletto.dk

Votre distributeur

ABATEC

Floralienlaan 444
 B-2610 ANTWERPEN
 Tel: +32 34 43 77 21
 Fax: +32 34 43 77 25
 Courriel: info@abatec-tp.com
 Site : www.abatec-tp.com